

PYÖRÖTÄRYT CF-SARJA



TROWAL PINTAKÄSITTELYTEKNIikka

Pyörötäryt CF-sarja

TEHOKKUUS JA KUSTANNUSTEHOKKUUS

Trowalin pyörötäryjä käytetään monentyyppisten kappaleiden esikäsitteilyyn ja viimeistelyyn. Täryhiontaprosesseja on aina aggressiivisesta jäysteenpoistosta ja reunapyörityksestä kappaleiden lopulliseen viimeistelyyn ja kiillotukseen. Trowalin pyörötäryjä voidaan käyttää yksittäisinä kustannustehokkaina laitteina, mutta ne voidaan myös helposti yhdistää ja automatisoida täysautomaattiseksi viimeistelykeskuksi ja soluksi.

CF-sarjan pyörötäryt ovat kilpailukykyisesti hinnoiteltuja täryjä, jotka tarjoavat korkean tuotantokapasiteetin ja kustannustehokkaan prosessin. Valittavana on 7 eri mallia, tärymaljojen tilavuus 100-1200 litraan. Täryt ovat varustettuja pneumaattisella erottelulaitteistolla. Tärymoottorit ovat varustettu kaksinopeusmoottoreilla, jotka takaavat optimaalisen täryhiontaprosessin sekä tehokkaan työkappaleiden ja hiomakivien erotteluprosessin.

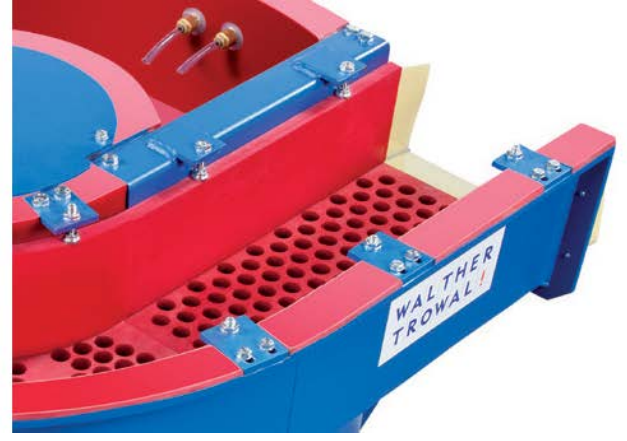

Trowal CF-sarjan pyörötäryt	CF 100	CF 200	CF 300	CF 400	CF 600	CF 800	CF 1200
Tärymaljan tilavuus (L)	100	200	300	400	600	800	1200
Tärymaljan panostus tilavuus (L)	83	125	190	260	345	470	700
Kappaleiden panostus 1:4 (L)	16	25	38	52	69	94	140
Kappalekoko maksimi - halkaisija	160	170	220	260	270	315	335
Eroittelualue (cm ²)	1,96	2,19	2,71	3,27	4	4,9	6,3
Kokonaispaino (kg)	510	740	1,02	1,19	1,435	2,11	2,65
Tärymoottorin teho 1500 rpm	1,2 kW	2.6 kW	2.6 kW	2.6 kW	4.0 kW	6.0 kW	8.0 kW
Tärymoottorin kierrosalue	1,000 / 1,500						
Keskipakovoima (N)	21,5	49,000	49,000	49,000	82,000	100,000	142,000
Lisälaitteet							
Magneettierottelija	MS 101x14	MS 134x19	MS 134x24	MS 134x24	MS 168x31	MS 168x31	MS 168x36
Tärykuivain	G 100	G 200	G 200	G 200	G 500	G 500	G 1000

CF	A	B	C	D	E	F	G
100	1,195	972	224	1,100	1,505	1,195	2,670
200	1,225	1,010	238	1,274	1,795	1,350	2,670
300	1,290	1,090	285	1,430	2,060	1,460	2,980
400	1,332	1,120	326	1,586	2,235	1,580	3,190
600	1,434	1,080	363	1,727	2,384	1,700	3,420
800	1,548	1,255	396	1,915	2,665	1,910	3,780
1200	1,737	1,410	445	2,124	2,787	2,120	4,110

Kaikki mitat (mm)

CF-sarjan pyörötäryjen suunnittelu mahdollistaa kaikki täryhiontaprosessit:

- Ohjauskeskuksen ajastimella optimaalinen täryhionta
- Tärymaljan kanavan jatkuva kaltevuus yli 180°
- Pneumaattisesti käytettävä äänieristyskansi (vakiona CF 200 -)
- Laaja erottelualue, kaareva ja suora erotteluritilä
- Huoltovapaa tärylaippamoottori (vakiona CF 200 -)
- Tärymoottorissa 2 pyörimisnopeutta
- Veden ja kemikaalien annostelulaitteet

CF-sarjan täryhiomakoneiden lisävarusteet:

- Äänieristyskansi
- Magneettierottelija
- Tärykuivain

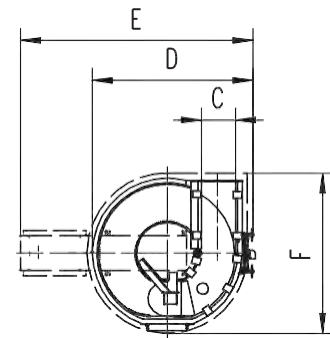
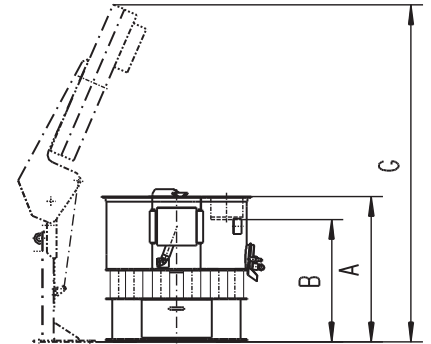

BEIJERS
BEIJERTECH YHTIÖ

Beijer Oy
Eläntötie 5, 01510 Vantaa
09-615 20 550 info@beijers.fi
www.beijers.fi